



NEW
HINO 500
VICTOR **FL1A**



ตอบสนองทุกความสำเร็จของธุรกิจคุณ
 ด้วยรถบรรทุกทุกข้อมืออาชีพ



**ALWAYS YOUR
 PROFESSIONALS**

EURO 5



ALWAYS YOUR PROFESSIONALS



รถบรรทุก 10 ล้อ เพลาดียว ขนาด 350 แรงม้า เพื่อการขนส่งเต็มพิกัดออกแบบมาให้เหมาะสมกับธุรกิจที่ขนส่งแบบทางเรียบ โดยเฉพาะสินค้าที่มีมูลค่าและต้องการดูแลเป็นพิเศษ ด้วยระบบช่วงล่างแบบถุงลม ความนุ่มนวลเพียงปลายนิ้ว พร้อมการปรับระดับให้ตรงกับพื้นที่หน้างาน ให้ความประหยัดมาพร้อมกับความสบาย ให้ทุกการขนส่งมีรอยยิ้ม เพื่อกำไรสูงสุดควบคู่กับการดูแลสิ่งแวดล้อม

FEATURES เพื่อการบรรทุกเต็มพิกัด ประหยัดแบบสุดๆ



หัวเก๋งดีไซน์สปอร์ตพรีเมียม สะกดทุกสายตา

กระจกหน้าดีไซน์ใหม่สไลด์สีอิน ที่มีมากกว่าความสวย



เครื่องยนต์ A09C 350 แรงม้า มาตรฐาน Euro 5

เครื่องยนต์ดีเซล เทอร์โบอินเตอร์คูลเลอร์ พัฒนาใหม่ พร้อมแรงม้าและแรงบิดที่สูงขึ้นกว่าเดิม เพิ่มประสิทธิภาพและประหยัดมากยิ่งขึ้น

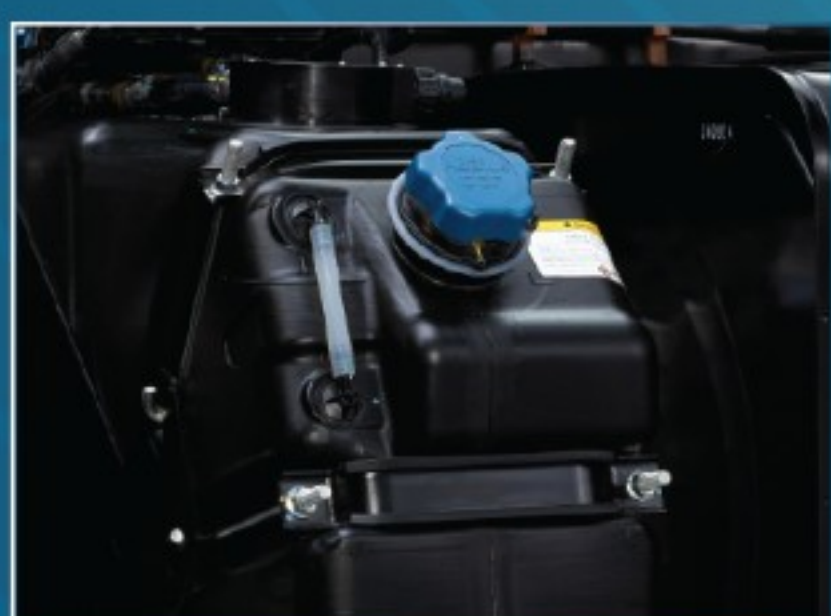

ระบบบำบัดไอเสีย SCR

ลดมลพิษตามมาตรฐาน Euro 5 โดยใช้เชื้อเพลิงน้อยกว่าระบบอื่นในการเป็นตัวเร่งปฏิกิริยาเพื่อนำบำบัดไอเสียช่วยให้เครื่องยนต์ทำงานได้เต็มประสิทธิภาพ ดูแลรักษาง่าย เพียงแค่เติม AdBlue ไม่ต้องเปลี่ยนอะไหล่สิ้นเปลืองในระยะยาว และค่าใช้จ่ายต่อกิโลเมตรไม่ต่างจาก Euro 3



ยางประหยัดน้ำมัน Michelin 275/80R22.5

วิ่งไกลต้องประหยัดให้สุด กับยางใหม่ที่ประหยัดน้ำมันได้ดีกว่าถึง 4.5%*

*เมื่อเปรียบเทียบกับระหว่าง 275/80 R22.5 MICHELIN X Multi Energy Z กับยางขนาด 11 R22.5 โดยอ้างอิงผลการทดสอบตามมาตรฐาน ข้อบังคับสหประชาชาติ 117 (UN Regulation No.117) ความต้านทานการหมุนของยางรถบรรทุกและรถบัส (rolling resistance)



ระบบรองรับน้ำหนักแบบใหม่ Air suspension นุ่มพิเศษ ควบคุมง่ายแค่ปลายนิ้ว ด้วยรีโมตไฟฟ้า

ปรับความสูงของระบบรับน้ำหนักด้านหลังแบบถุงลม อำนวยความสะดวกในการเทียบขึ้นและลงสินค้า และยังเพิ่มการป้องกันการกระแทกในการขนส่ง สำหรับสินค้าที่มีมูลค่าสูง หรือเปราะบาง

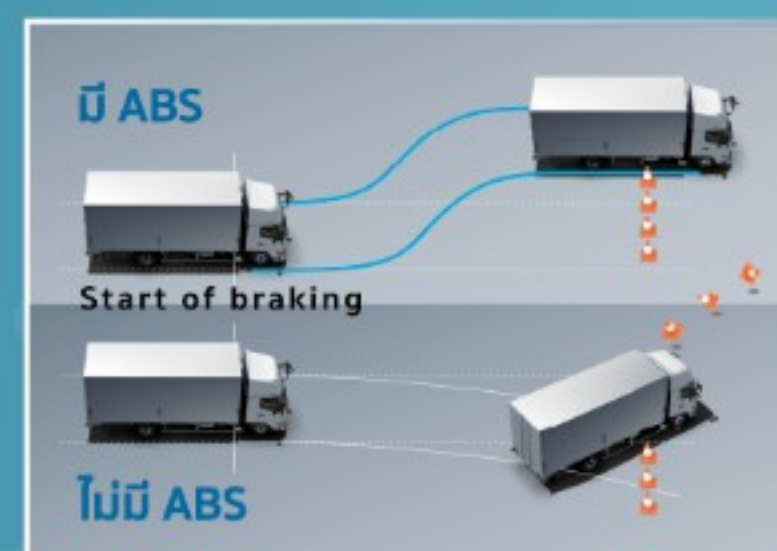

ระบบเบรก ABS ด้วยระบบเบรกป้องกันล้อล็อก

ติดตั้งเป็นมาตรฐานในรถอีโคโนทุกรุ่นมั่นใจขึ้นกับความปลอดภัยที่เหนือกว่า ช่วยให้ควบคุมรถขณะหลวสิ่งกีดขวางเมื่อเบรกกะทันหัน



กระจกมองข้างดีไซน์ใหม่ ตามมาตรฐานสากล

ดีไซน์หรูและมุมมองที่เพิ่มความปลอดภัยและชัดเจนมากกว่ากระจกแบบเดิม (มาตรฐาน UN R46)

PRODUCT PHILOSOPHY



นิยามของรถเพื่อการพาณิชย์แบบมืออาชีพ

ฮิโน่มุ่งมั่นพัฒนาผลิตภัณฑ์เพื่อตอบสนองธุรกิจในประเทศไทยที่มีความหลากหลายเพื่อก้าวไปสู่เป้าหมายสำคัญ นั่นคือการส่งมอบ "รถเพื่อการพาณิชย์ที่เหมาะสมและดีที่สุด" (Best - fit) ให้กับทุกท่าน วันนี้ฮิโน่พร้อมนำเสนออีกหนึ่งโซลูชันของรถบรรทุกฮิโน่เพื่อสร้างกำไรให้กับคุณ



Longhaul วังไกล

เน้นบรรทุกเต็มพิกัด วังไกล ตอบโจทย์การขนส่ง ให้คุ้มทุกกิโลเมตร



Delivery ขนส่ง

ตอบโจทย์ทุกการขนส่ง ทุกครั้งที่ล้อหมุน คือกำไรของธุรกิจคุณ



Construction ขนส่งงานก่อสร้าง

ต้องเน้นความปลอดภัย คุณภาพ และความทนทานสูง ทั้งถนนและพื้นที่ขรุขระ



Mining ขนส่งงานหนัก

เน้นพลังกำลังเครื่องยนต์ ความทนทาน และความปลอดภัยสูง

TOTAL SUPPORT PHILOSOPHY (CUSTOMER JOURNEY)

นิยามของการดูแลที่ครบวงจรแบบมืออาชีพ

การดูแลลูกค้าที่ครอบคลุมตั้งแต่จุดเริ่มต้นไปจนถึงจุดจบการใช้งาน ถือเป็นหัวใจสำคัญของการบริการของฮิโน่ เพื่อให้ลูกค้าได้รับความพึงพอใจสูงสุด รวมถึงกำไรทางธุรกิจ และ solution ใหม่ในการขยายศักยภาพเพื่อสร้างความยั่งยืนให้กับธุรกิจ

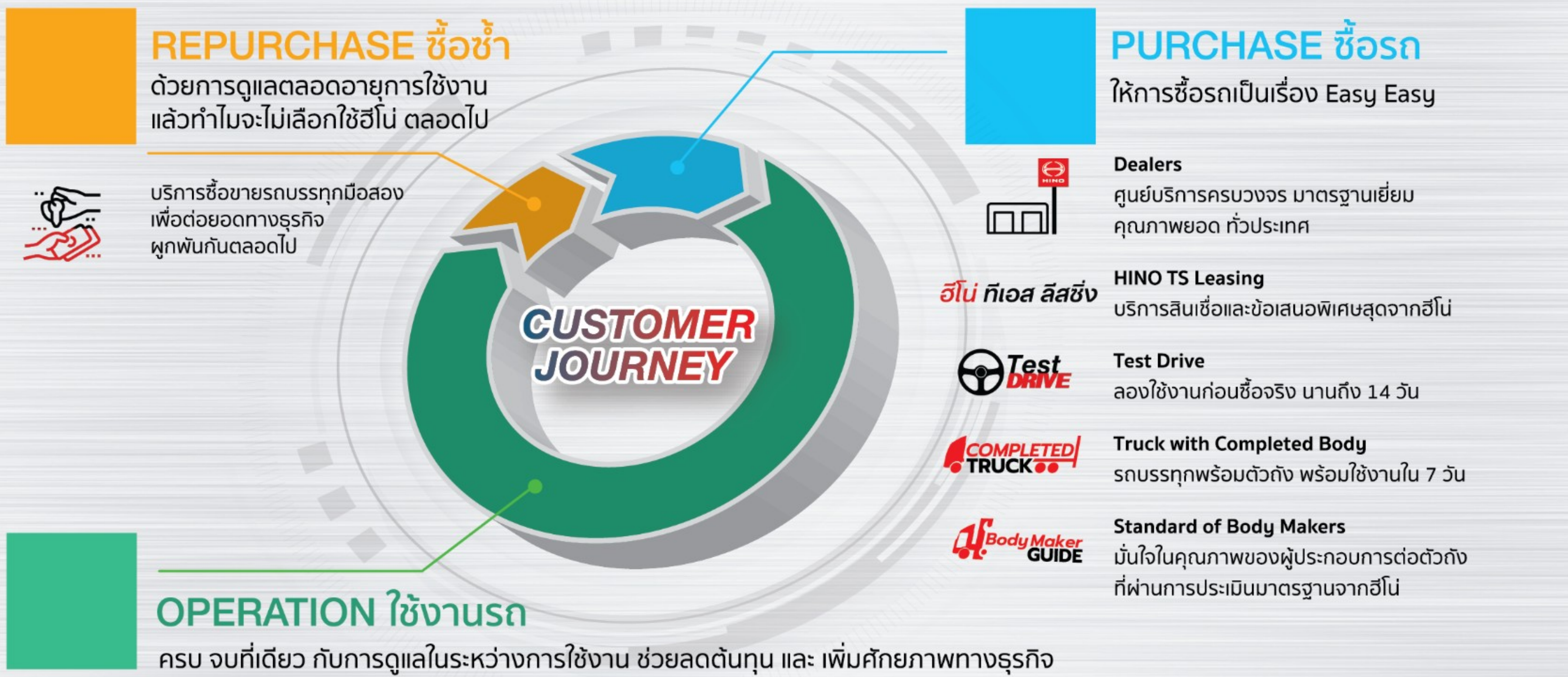

Solution ช่วยเพิ่มกำไร

อายุรถ / Solution	ปีที่ 1	ปีที่ 2	ปีที่ 3	ปีที่ 4	ปีที่ 5	>ปีที่ 5	หมายเหตุ
Hino Service Maintenance Contract สัญญาซ่อมบำรุง จ่ายตามการวิ่งจริง ประเมินค่าใช้จ่ายในการดูแลรถล่วงหน้าได้							ไม่เกิน 10 ปี
Free Maintenance Coupon คู่มือซ่อมบำรุง ช่วยลดค่าใช้จ่าย รักษาสภาพรถให้พร้อมใช้งานได้ตลอดเวลา							
Hino Quick Service การซ่อมบำรุงด่วนใน 60 นาที นัดหมายล่วงหน้า ไม่ต้องเสียเวลารอคอย							
Hino Truck Health Clinic ตรวจสภาพรถบรรทุกฟรี สำหรับรถบรรทุกฮิโน่อายุตั้งแต่ 2 ปีขึ้นไป							
Hino Welcome Home สิทธิพิเศษสำหรับรถบรรทุกอายุเกิน 5 ปี กลับมาใช้บริการที่ศูนย์บริการฮิโน่							
All We Service ดูแลทั้งรถและตัวถังที่ศูนย์บริการฮิโน่ ครบ จบ ในที่เดียว							
Quality Parts อะไหล่แท้คุณภาพ ราคาสมเหตุสมผล ไม่ต้องเสี่ยงกับอะไหล่เทียบไม่มีมาตรฐาน							

Solution เสริมสร้างความยั่งยืนให้ธุรกิจ

HINO-CONNECT

ระบบ Telematics ที่เป็นมากกว่า GPS ช่วยในการบริหารจัดการรถให้มีประสิทธิภาพ

Hino Smart Driver Training
การอบรมเพื่อเพิ่มศักยภาพของพนักงานขับรถ ไม่มีค่าใช้จ่าย ทั้งรูปแบบออนไลน์ และที่สถานประกอบการของลูกค้า

Driver License Class 2&3 Training
อบรมใบอนุญาตขับขี่รถบรรทุกประเภท 2 และ 3

Transport Safety Management (TSM) Training
อบรมบุคลากรจัดการด้านความปลอดภัยในการขนส่ง

Mobile/ Onsite Services
สะดวกสบาย ไม่ต้องเสียเวลานำรถใน Fleets เข้าศูนย์ฯ เพื่อเพิ่มเวลาในการทำกำไรให้ธุรกิจคุณ

Quality of Warranty
มั่นใจด้วยผลิตภัณฑ์คุณภาพ พร้อมการรับประกันทั้งตัวรถและอะไหล่



คุณสมบัติตามรุ่น

รายการ/รุ่น	FL1AS3G-LD-L-275-N		FL1AS3G-LDC-M-275-N
ประเภทคัสซีและระบบรองรับน้ำหนัก	Light		Medium (รองรับการลากพ่วง)
ระบบรองรับน้ำหนัก	หน้า	แชนบพาราโบลาใช้คอป 2 จังหวะ	แชนบพร้อมใช้คอป 1 จังหวะ
	หลัง	ดูลมพร้อมใช้คอป 2 จังหวะ	ดูลมพร้อมใช้คอป 2 จังหวะ
ยาง	275/80R22.5		
กะละลือ	22.5x7.5 นอตลือ 10 ตัว		
สเปย์เลอร์หลังคา	-		
สเปย์เลอร์กันชน	-		
Cruise control	-		
น้ำหนักคัสซี (โดยประมาณ) รวมอุปกรณ์มาตรฐาน ไม่รวมน้ำมันเชื้อเพลิง	หน้า	กก. 3,720	3,750
	หลัง	กก.	3,250
	รวม	กก. 6,970	7,000
อุปกรณ์เสริม	ระบบควบคุมความสูงที่เพลากายด้วยรีโมทคอนโทรล		

คุณสมบัติมาตรฐาน

น้ำหนักบรรทุกน้ำหนักบรรทุกสูงสุด (GVW)	กก.	25,000
ความเร็วสูงสุด	กม./ชม.	112
ความสามารถขึ้นทางชัน	% (องศา)	57.6 (30.0)
เครื่องยนต์		A09C UR
แบบ		เครื่องยนต์ดีเซล เทอร์โบอินเตอร์คูลเลอร์ 4 จังหวะ 6 สูบ เรียงตั้งแนวตรง โอเวอร์เฮดแคมชาฟท์ ระบายความร้อนด้วยน้ำ
แรงม้าสูงสุด (ISO NET)		350 แรงม้า (257 กิโลวัตต์) ที่ 1,800 รอบ/นาที
แรงบิดสูงสุด (ISO NET)		145 กิโลกรัมเมตร (1,422 นิวตันเมตร) ที่ 1,100-1,600 รอบ/นาที
ระบบเชื้อเพลิง		คอมมอนเรล ไตรแองจิลระบบควบคุมด้วยคอมพิวเตอร์
เส้นผ่านศูนย์กลางกระบอกสูบ x ระยะชัก		112 x 150
ความจุกระบอกสูบ	ลิตร	8,867
อัตราส่วนกำลังอัด		17.0 : 1
มาตรฐานไอเสีย		EURO5 (SCR : Selective Catalytic Reduction)
ถังน้ำมันเชื้อเพลิง	ลิตร	390
ถัง AdBlue®	ลิตร	59
คัสซีแบบ		เหล็กชุบสังกะสี "J"
เกียร์		M009OD
แบบ		9 จังหวะเดินหน้า โอเวอร์ไดรฟ์ เกียร์ทดพิเศษ-8 แบบซินโครเมช
อัตราทดเกียร์		เกียร์ทดพิเศษ : 10.178 / 1 : 6.986 / 2 : 5.063 / 3 : 3.636 / 4 : 2.633 / 5 : 1.921 / 6 : 1.392 / 7 : 1.000 / 8 : 0.724 / เกียร์ถอย : 9.874
อัตราทดเฟืองท้าย		4.555
คลัทช์		แห้งแผ่นเดียว ควบคุมด้วยระบบไฮดรอลิก มีลมดันช่วย
เพลาน้ำ	แบบ	แกนเหล็กชุบสังกะสี "I" โค้ง
	สมรรถนะ กก.	7,500
เพลาลัง	แบบ	ลอยตัวทั้งหมด เฟืองทดเดี่ยว ไซปอยด์เกียร์
	สมรรถนะ กก.	20,000
ระบบเบรก		ลมดันส่วน 2 วงจรอิสระ ลูกเบี้ยว (S-Cam) กระทำทั้งพิกหน้าและพิกตาม พร้อมระบบปรับตั้งระยะผ้าเบรกอัตโนมัติและระบบเบรก ABS เป็นมาตรฐาน
เบรกมือ		สปริงเบรกกระทำที่เพลาน้ำและเพลาลังคู่หน้า
เบรกเสริม		รีটারดเดอร์ (Engine retarder)
ระบบบังคับเลี้ยว		ลูกปืนหมุนเวียน มีไฮดรอลิกช่วยพ่อนแรง
ระบบความปลอดภัย		ติดตั้งถุงลมนิรภัย (SRS Airbag) และไฟพ่นน้ำปรับระดับได้ 5 ระดับ
แบตเตอรี่		ขนาด 12 โวลต์ 120 แอมแปร์-ชั่วโมง เมื่ออัตราประจุ 20 ชั่วโมง จำนวน 2 ลูก
แครสส์กันไฟ		24 โวลต์ 60 แอมแปร์
เครื่องปรับอากาศ		ติดตั้งมาตรฐานจากโรงงาน
ความสะดวกสบาย		ระบบรองรับห้องโดยสารแบบลอยตัว, เบาะนั่งคนขับแบบดูลม, กระจกไฟฟ้าและเซ็นทรัลล็อก
จำนวนที่นั่ง		3

ขนาดและสัดส่วน

ช่วงล้อ	WB	มม.	5,515
ระยะวางตัวถัง	CE	มม.	7,825
ความยาวทั้งหมด	OL	มม.	9,935
ความกว้างที่แก้มยางเพลาลัง	TW	มม.	2,440
ความสูงทั้งหมด	OH	มม.	2,870
ระยะยื่นท้าย	ROH	มม.	3,040
ระยะหลังถึงกึ่งกลางเพลาลัง	CA	มม.	4,785
ความสูงของเฟรมที่เพลาน้ำ	HF	มม.	990
ความสูงของเฟรมที่เพลาลัง	HR	มม.	1,020
ระยะระหว่างกึ่งกลางล้อหน้า	FT	มม.	2,060
ระยะระหว่างกึ่งกลางล้อหลัง	RT	มม.	1,845
ความกว้างคัสซี	FW	มม.	838
รัศมีวงเลี้ยวแคบสุดที่ยาง		มม.	9,500
ระยะต่ำสุดของรถที่เพลากาย		มม.	200

เลขที่เอกสาร FM1A-AIR SUS 1/2025

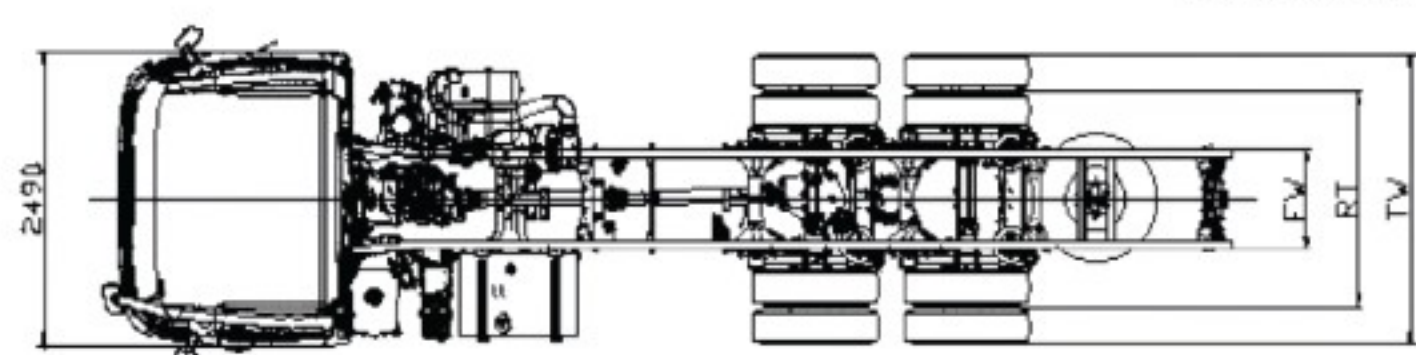
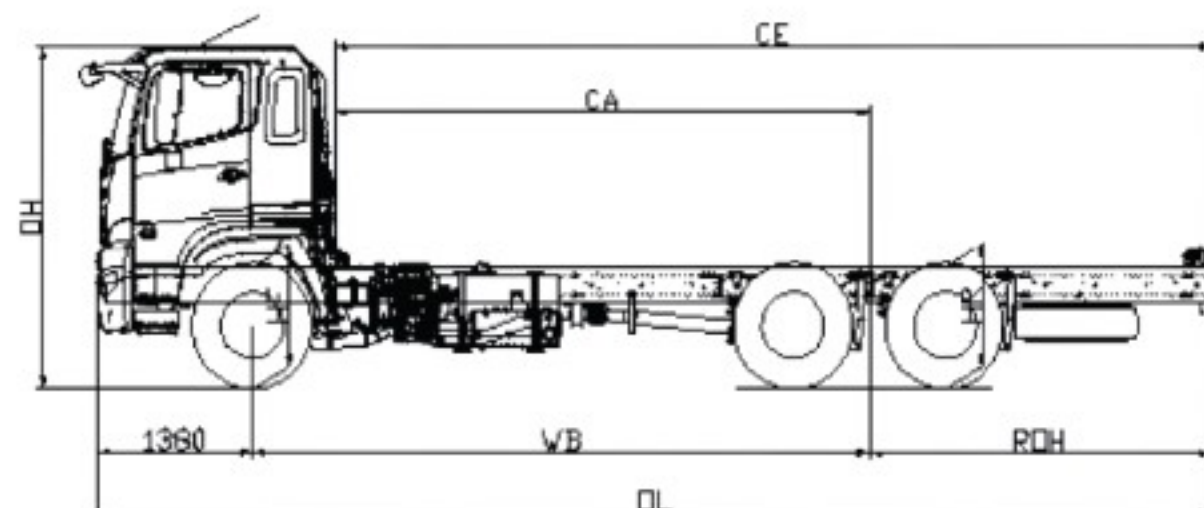

หมายเหตุ : ภาพและรายละเอียดที่แสดงด้านบน อาจมีอุปกรณ์พิเศษที่ติดตั้งเพิ่มเติมได้ ซึ่งทางบริษัทฯ ขอสงวนสิทธิ์ในการเปลี่ยนแปลงรายละเอียดใดๆ โดยไม่ต้องแจ้งให้ทราบล่วงหน้า AdBlue® เป็นเครื่องหมายการค้าจดทะเบียนของ Verband der Automobilindustrie e. V. (VDA)

24hr 02-059-9999 HOT LINE

